

● プッシュロック機能付ドアストッパーPLUST(プラスト) (NDS-006) 取付施工手順

⚠ 金具取付時のご注意

【カーペット上取付禁止】床金具をカーペット上に取付けないでください。取付面が不安定なため故障の原因となります。

【取付位置】床～扉側本体チリ寸法=9～13mm範囲(推奨:取付治具による取付、チリ=10mm)

【手動ドライバー推奨】電動ドライバーをご使用の場合ネジを締めきらず、最後に手動ドライバーで締めつけてください。

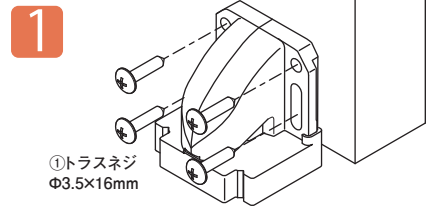
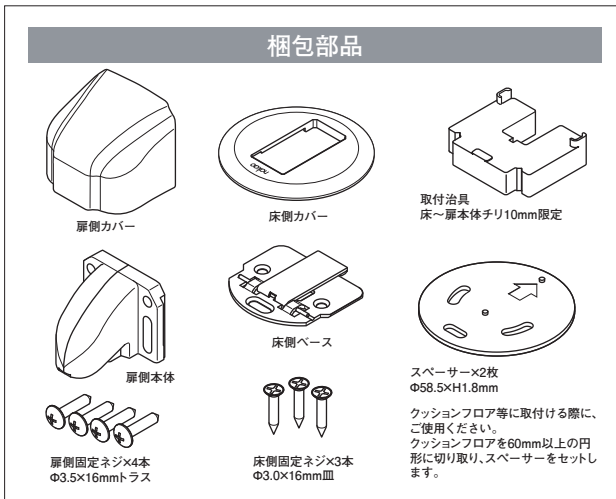

扉側本体を取付治具の上にセットし、扉の任意の位置に軽く押当てます。長穴(×2)を①で仮固定し、取付位置を調整します。調整後、丸穴と長穴を①でしっかり固定してください。

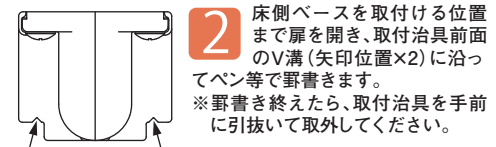

3 ②で野書いた印と、床側ベースの丸穴の位置を合わせ、丸穴(×2)→長穴(×1)の順に、②でしっかり固定してください。最後に床側カバーと扉側カバーを被せて取付完了です。

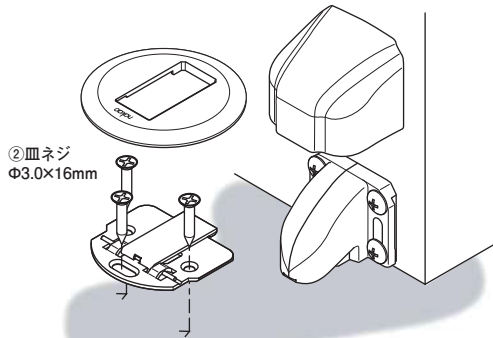

※何らかの要因で、取付治具をご使用になれない場合は、最初に床側ベースの長穴(×1)を仮固定し位置調整をしてください。調整後、3ヶ所の穴をしっかり固定してください。

【操作方法】
PLUSTは自動ロック機構を組み込んだ、ダブルアクション方式のドアストッパーです。ロック操作は、扉を床金具の位置まで開いて軽くプッシュするだけです。解除操作も、もう一度プッシュするだけといたって簡単です。しゃがんで操作する必要はありません。

⚠ ご注意

右図や下記のような取付や、御使用は、扉・壁・床、またはPLUST(プラスト)自体に破損を生じる原因となりますのでご注意ください。

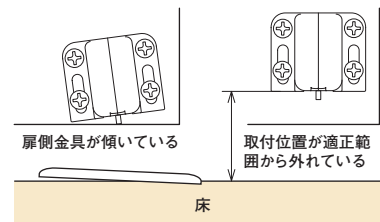
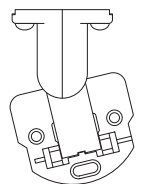
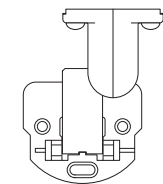

- 設定範囲(チリ9～13mm)外では、キャッチ機能・ロック機能が正常に動きません。
- ロックモードのまま、扉を無理に閉めないでください。
- 製品の性格上、扉金具が扉の面から突出しております。開閉時やご通行時には十分ご注意ください。
- 上記要因や、お客様の誤操作・施工不良によって生じた損害に対し弊社は一切の責任を負わないものと致します。