

● 上吊金具 (NP-70) 収まり図

⚠ 金具取付時のご注意

※上下の隙間寸法は表記調整量の最小値どうし、または最大値どうしを足した寸法に設定すると扉の上下調整ができなくなりますのでご注意ください。

扉加工図

上吊金具裏付タイプ (NP-70)

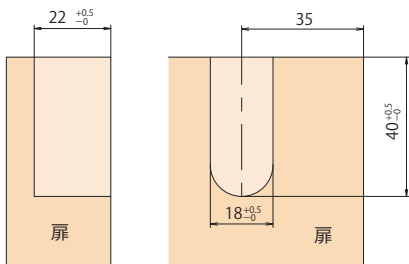

注:扉厚30mm以上

吊元側隙間寸法早見表

上部ストッパー (NP-28)、吊元仮固定ストッパー (NP-29) を使用する場合

"C" = 吊元側の隙間

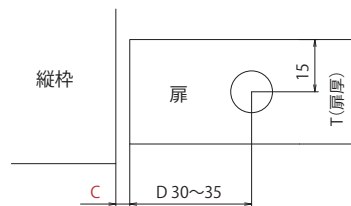

単位 (mm)

T \ D	30	35
30	5.0	3.0
35	6.5	5.8
40	9.5	8.5

※表内ピンクのエリアの数字が"C" (吊元側の隙間) 寸法を表します。

収まり図

上吊金具裏付タイプ (NP-70)

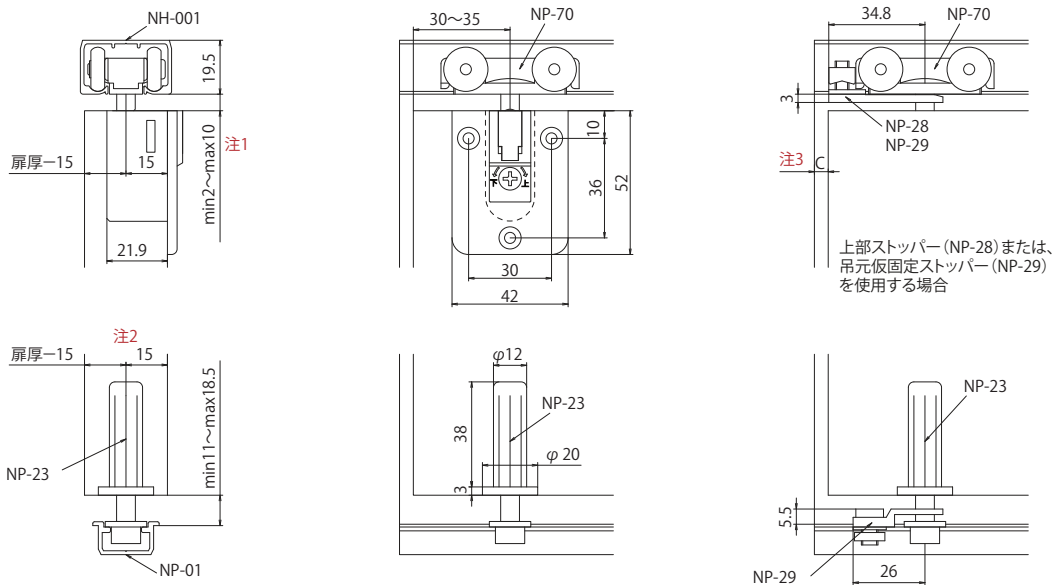

注1:上部ストッパー (NP-28) を使用の場合はmin3~max10とする。

注2:下部ピボットの取り付け位置は必ず上吊金具の軸中心とあわせてください。

注3:上部ストッパー (NP-28)、吊元仮固定ストッパー (NP-29) 使用の場合、扉と枠の隙間Cが5mm以上必要となります。(吊元側隙間寸法早見表参照)